

ПАСПОРТ

Краны шаровые газовые WESTER

Серия W100

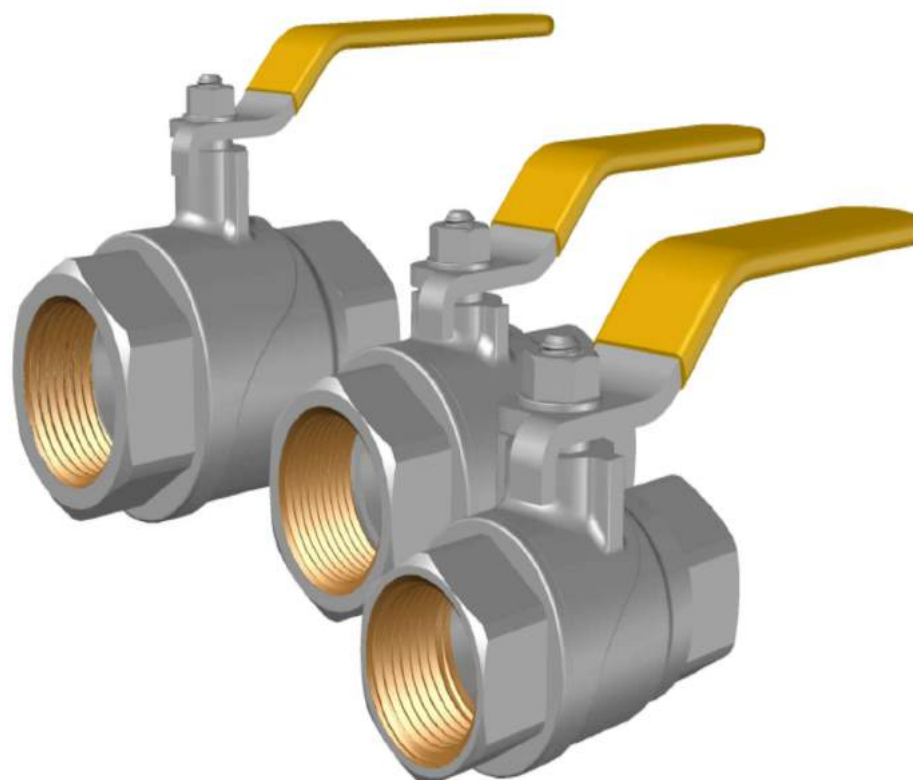

По вопросам продаж и поддержки обращайтесь:

Архангельск (8182)63-90-72
Астана +7(7172)727-132
Белгород (4722)40-23-64
Брянск (4832)59-03-52
Владивосток (423)249-28-31
Волгоград (844)278-03-48
Вологда (8172)26-41-59
Воронеж (473)204-51-73
Екатеринбург (343)384-55-89
Иваново (4932)77-34-06
Ижевск (3412)26-03-58
Казань (843)206-01-48

Калининград (4012)72-03-81
Калуга (4842)92-23-67
Кемерово (3842)65-04-62
Киров (8332)68-02-04
Краснодар (861)203-40-90
Красноярск (391)204-63-61
Курск (4712)77-13-04
Липецк (4742)52-20-81
Магнитогорск (3519)55-03-13
Москва (495)268-04-70
Мурманск (8152)59-64-93
Набережные Челны (8552)20-53-41

Нижний Новгород (831)429-08-12
Новокузнецк (3843)20-46-81
Новосибирск (383)227-86-73
Орел (4862)44-53-42
Оренбург (3532)37-68-04
Пенза (8412)22-31-16
Пермь (342)205-81-47
Ростов-на-Дону (863)308-18-15
Рязань (4912)46-61-64
Самара (846)206-03-16
Санкт-Петербург (812)309-46-40
Саратов (845)249-38-78

Смоленск (4812)29-41-54
Сочи (862)225-72-31
Ставрополь (8652)20-65-13
Тверь (4822)63-31-35
Томск (3822)98-41-53
Тула (4872)74-02-29
Тюмень (3452)66-21-18
Ульяновск (8422)24-23-59
Уфа (347)229-48-12
Челябинск (351)202-03-61
Череповец (8202)49-02-64
Ярославль (4852)69-52-93

Единый адрес: wrs@nt-rt.ru || www.wester.nt-rt.ru

1. Назначение и области применения

Краны шаровые газовые используются в качестве запорной арматуры на трубопроводах систем газоснабжения природным и сжиженным газом, в системах, транспортируемых сжатый воздух.

2. Артикулы

W100 – кран газовый со стальной ручкой-рычагом, резьба внутренняя-внутренняя

Число после серии крана указывает на его диаметр, например:

W100112 – кран газовый со стальной ручкой-рычагом, резьба внутренняя-внутренняя, диаметр подключения – 1 1/2"

3. Технические характеристики

№	Параметр	Значение
1	Температура рабочей среды, С	-20 --- +60
2	Рабочее давление, бар	до 16 *
3	Тип по диаметру	полнопроходной
4	Ресурс	до 12 000 циклов
5	Срок службы	30 лет
6	Номинальные диаметры, Dn	От ½" до 2"

*см. таблицу "рабочее давление кранов шаровых"

Производитель оставляет за собой право на изменения!

Вследствие постоянного технического совершенствования возможны незначительные изменения в рисунках, функциональных решениях и технических параметрах

4. Конструкция и материалы

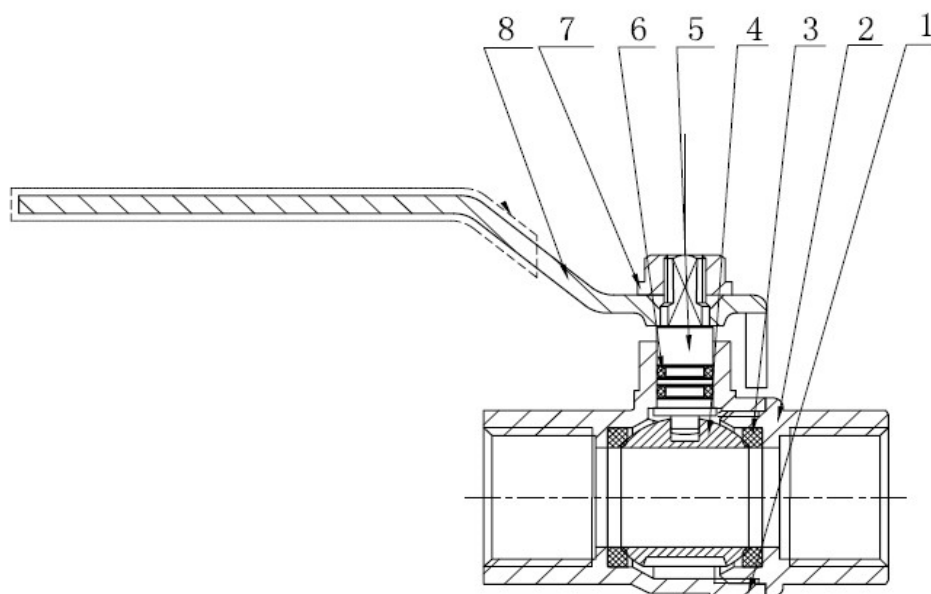

№	Элемент конструкции	Материал
1,2	Корпус	Латунь CW617N никелированная
3	Уплотнение седла	Фторопласт - PTFE
4	Затвор шаровой	Латунь CW617N хромированная
5	Шток	Латунь CW614N
6	Двойное уплотнение штока (сальник)	Бутадиен-нитрильный каучук NBR
7	Гайка крепления ручки	Никелированная сталь
8	Ручка-рычаг	Никелированная сталь с покрытием ПВХ

5. Габаритные размеры

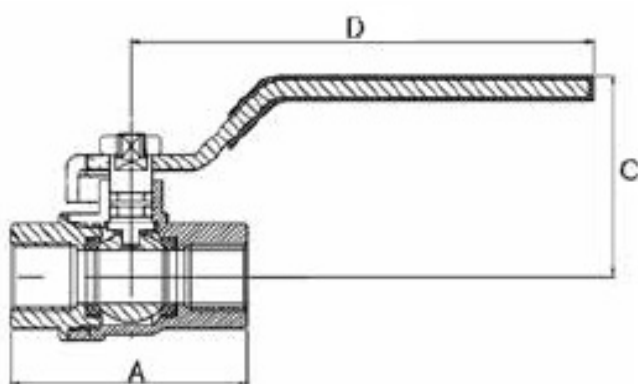

Dn	W54			Вес, г
	A, мм	C, мм	D, мм	
1/2"	58	42	89	205
3/4"	67	46	89	310
1"	81	60	112	500
1 1/4"	95	70	131	755
1 1/2"	103	76	131	1000
2"	126	89	160	1740

6. Указание по монтажу и эксплуатации кранов шаровых

- 6.1. Установка кранов допускается в любом монтажном положении
- 6.2. Соединение кранов с иными элементами системы должно осуществляться с применением уплотнительных материалов (льняная нить, силиконовая нить и т.п.)
- 6.3. Воздействие монтажного ключа при установке крана допускается только на присоединяемую сторону корпуса крана.
- 6.4. На устанавливаемую арматуру не допускается воздействие нагрузок от трубопровода, таких как перекосы, изгиб, несоосность, вибрация и т.п.
- 6.5. Эксплуатация кранов шаровых газовых допускается только при условиях изложенных в таблице с техническими характеристиками.

7. Условия транспортировки и хранения

- 7.1. Транспортировать изделия допускается в соответствии с условиями 5 по ГОСТ 15150
- 7.2. Изделия необходимо хранить в упаковке предприятия – изготовителя в соответствии с условиями 5 по ГОСТ 15150

8. Гарантийные обязательства

1. Изготовитель гарантирует соответствие кранов шаровых газовых требованиям безопасности, при условии соблюдения потребителем правил транспортировки, хранения, монтажа и эксплуатации. Гарантийный срок – 1 год со дня продажи.
2. Гарантия распространяется на все дефекты, возникшие по вине завода-изготовителя.
3. Гарантия не распространяется на дефекты, возникшие по вине потребителя в результате нарушения правил установки и эксплуатации, а также при наличии механических повреждений.

По вопросам продаж и поддержки обращайтесь:

Архангельск (8182)63-90-72	Калининград (4012)72-03-81	Нижний Новгород (831)429-08-12	Смоленск (4812)29-41-54
Астана +7(7172)727-132	Калуга (4842)92-23-67	Новокузнецк (3843)20-46-81	Сочи (862)225-72-31
Белгород (4722)40-23-64	Кемерово (3842)65-04-62	Новосибирск (383)227-86-73	Ставрополь (8652)20-65-13
Брянск (4832)59-03-52	Киров (8332)68-02-04	Орел (4862)44-53-42	Тверь (4822)63-31-35
Владивосток (423)249-28-31	Краснодар (861)203-40-90	Оренбург (3532)37-68-04	Томск (3822)98-41-53
Волгоград (844)278-03-48	Красноярск (391)204-63-61	Пенза (8412)22-31-16	Тула (4872)74-02-29
Вологда (8172)26-41-59	Курск (4712)77-13-04	Пермь (342)205-81-47	Тюмень (3452)66-21-18
Воронеж (473)204-51-73	Липецк (4742)52-20-81	Ростов-на-Дону (863)308-18-15	Ульяновск (8422)24-23-59
Екатеринбург (343)384-55-89	Магнитогорск (3519)55-03-13	Рязань (4912)46-61-64	Уфа (347)229-48-12
Иваново (4932)77-34-06	Москва (495)268-04-70	Самара (846)206-03-16	Челябинск (351)202-03-61
Ижевск (3412)26-03-58	Мурманск (8152)59-64-93	Санкт-Петербург (812)309-46-40	Череповец (8202)49-02-64
Казань (843)206-01-48	Набережные Челны (8552)20-53-41	Саратов (845)249-38-78	Ярославль (4852)69-52-93

Единый адрес: wrs@nt-rt.ru || www.wester.nt-rt.ru