

**ВОДОНАГРЕВАТЕЛЬ
КОСВЕННОГО НАГРЕВА
WESTER серии WHE, WHE W**



**Инструкция по монтажу
и техническому обслуживанию**



Русский

Внимательно прочитайте перед монтажом и техническим обслуживанием

www.wester.nt-rt.ru

По вопросам продаж и поддержки обращайтесь:

Архангельск (8182)63-90-72
Астана +7(7172)727-132
Белгород (4722)40-23-64
Брянск (4832)59-03-52
Владивосток (423)249-28-31
Волгоград (844)278-03-48
Вологда (8172)26-41-59
Воронеж (473)204-51-73
Екатеринбург (343)384-55-89
Иваново (4932)77-34-06
Ижевск (3412)26-03-58
Казань (843)206-01-48

Калининград (4012)72-03-81
Калуга (4842)92-23-67
Кемерово (3842)65-04-62
Киров (8332)68-02-04
Краснодар (861)203-40-90
Красноярск (391)204-63-61
Курск (4712)77-13-04
Липецк (4742)52-20-81
Магнитогорск (3519)55-03-13
Москва (495)268-04-70
Мурманск (8152)59-64-93
Набережные Челны (8552)20-53-41

Нижний Новгород (831)429-08-12
Новокузнецк (3843)20-46-81
Новосибирск (383)227-86-73
Орел (4862)44-53-42
Оренбург (3532)37-68-04
Пенза (8412)22-31-16
Пермь (342)205-81-47
Ростов-на-Дону (863)308-18-15
Рязань (4912)46-61-64
Самара (846)206-03-16
Санкт-Петербург (812)309-46-40
Саратов (845)249-38-78

Смоленск (4812)29-41-54
Сочи (862)225-72-31
Ставрополь (8652)20-65-13
Тверь (4822)63-31-35
Томск (3822)98-41-53
Тула (4872)74-02-29
Тюмень (3452)66-21-18
Ульяновск (8422)24-23-59
Уфа (347)229-48-12
Челябинск (351)202-03-61
Череповец (8202)49-02-64
Ярославль (4852)69-52-93

Единый адрес: wrs@nt-rt.ru || www.wester.nt-rt.ru

СОДЕРЖАНИЕ

1 Общие положения	1
2 Введение	1
3 Технические характеристики	2
4 Монтаж водонагревателя	3
5 Ввод в эксплуатацию и отключение	5
6 Техническое обслуживание	6
7 Гарантийные обязательства	6

Оставляем за собой право на изменения!

Вследствие постоянного технического совершенствования возможны незначительные изменения в рисунках, функциональных решениях и технических параметрах.

ВНИМАНИЕ !

Работы по монтажу, вводу в эксплуатацию и сервисному обслуживанию должны проводиться только квалифицированными специалистами.

В случае несоблюдения данной инструкции теряют силу любые гарантийные обязательства фирмы и, кроме того, возникает опасность травматизма персонала и повреждения оборудования.

Производитель не несет ответственности за любой ущерб вызванный последствиями неправильной установки.

Эта инструкция является составной частью комплекта оборудования и пользователь должен получить ее копию

1.1 Водонагреватели косвенного нагрева (далее – водонагреватель, бойлер) Wester серии WHE, WHE W разработаны и изготовлены в соответствии с новейшим уровнем технологических знаний и соответствуют правилам техники безопасности. Для надежной, экономичной эксплуатации бака-водонагревателя рекомендуется изучить инструкцию по монтажу и техническому обслуживанию и соблюдать указания по технике безопасности.

1.2. Водонагреватели Wester серии WHE, WHE W предназначены для нагрева и хранения горячей воды. Для питьевой воды действуют соответствующие требования стандартов по ее приготовлению. Водонагреватель может работать только в закрытых отопительных установках; нагрев воды может осуществляться только котловой водой.

1.3. Замена водонагревателя должна производиться специализированной организацией с соблюдением правил охраны окружающей среды

1.4 Производитель не принимает претензии в отношении работоспособности оборудования, установленного не в соответствии с указаниями завода изготовителя и с применением компонентов не указанных в инструкции.

1.5 Срок службы изделия – 10 лет при соблюдении условий монтажа и эксплуатации.

1.6 Оборудование поставляется собранным и готовым к эксплуатации.

Состав при поставке:

- Водонагреватель Wester серии WHE, WHE W - 1 шт.
- Инструкция по монтажу и техническому обслуживанию - 1 шт.

2. ВВЕДЕНИЕ

2.1 Водонагреватель выполнен по технологии «бак в баке», состоит из двух баков, помещенных один в другой: внутренний бак из нержавеющей стали содержит санитарную воду, внешний бак содержит теплоноситель системы отопления, который омывает внутренний бак с санитарной водой и нагревает ее.

2.2 Во внутреннем баке находится санитарная вода под давлением при переменной температуре. Бак изготовлен из хромоникелевой нержавеющей стали. Наружные стенки бака имеют волнообразный профиль. Такая конструкция обеспечивает большую поверхность теплообмена, сопротивление высокому давлению и ограничивает отложение накипи путем циклов удлинения и сжатия бака.

2.3 Внешний бак, содержащий теплоноситель системы отопления, изготовлен из углеродистой стали, утеплен слоем вспененного полиуретана с защитным чехлом из искусственной кожи.

- 2.4 На панели управления водонагревателя имеется регулировочный термостат.
- 2.5. Во внешнем баке установлен электрический нагревательный элемент (ТЭН) мощностью 3 кВт. Такое расположение ТЭНа позволяет исключить накипно-коррозийные отложения на электронагревательном элементе.
- 2.6. Водонагреватели серии WHE предназначены для напольного монтажа, серии WHE W – для настенного монтажа (кронштейны входят в поставку).
- 2.7 Принципиальная схема водонагревателя



Рис. 1

3. ТЕХНИЧЕСКИЕ ХАРАКТЕРИСТИКИ

3.1. Эксплуатационные параметры

Максимальное рабочее давление (внутренний бак заполнен)

- контур отопления 3 бар
- контур горячего водоснабжения 10 бар

Испытательное давление (внутренний бак заполнен)

- контур отопления 4,5 бар
- контур горячего водоснабжения 13 бар

Максимальная рабочая температура: 90°C

Электрические характеристики:

- напряжение 220В
- частота 50Гц

Требования к воде:

- качество воды соответствует СанПин 2.1.4.1074-01
- содержание хлоридов: < 150 мг/л
- pH: от 6 до 8

3.2 Габаритные размеры

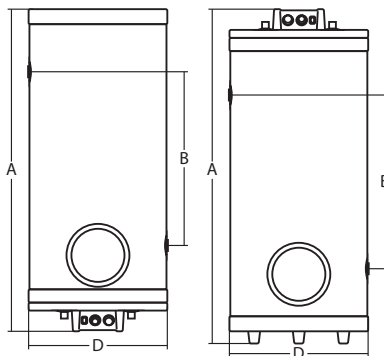

Модель	WHE / WHE W 150	WHE / WHE W 200	WHE / WHE W 250	WHE 300
A mm	1220 / 1110	1470 / 1360	1720 / 1610	1320
B mm	490	750	1000	540
D mm	550	550	550	700

Модель	WHE/ WHE W 150	WHE/ WHE W 200	WHE/ WHE W 250	WHE/ WHE W 300
Общий объем, л	167	216	265	305
Объем санитарной воды, л	136	176	222	240
Поверхность нагрева, м ²	1,8	2,0	2,4	2,7
Мин. мощность, кВт	45	55	72	75
Присоединение контура отопления	1 ¼"	1 ¼"	1 ¼"	1 ¼"
Присоединение контура ГВС	3/4"	3/4"	3/4"	3/4"
Присоединение рециркуляции ГВС	3/4"	3/4"	3/4"	3/4"
Производительность при T-30 °С, л/час	1290	1577	2065	2155
Потери тепла при T-20 °С, Вт/час	40	52	61	75
Масса, кг	72	83	95	105

Данные получены при:

Температура холодной воды - 10 °С

Температура горячей воды - 40 °С

Температура воздуха в помещении - 20 °С

Температурный режим контура отопления - 90 / 70 °С

4. МОНТАЖ ВОДОНАГРЕВАТЕЛЯ

ВНИМАНИЕ!

Установка должна производиться в соответствии с данной инструкцией и действующими стандартами в отношении систем по приготовлению санитарной горячей воды.

4.1. Помещение, в котором устанавливается оборудование, должно быть сухим и защищенным от холода (замерзание воды в водонагревателе не допускается). Водонагреватель может быть установлен на полу или на стене с использованием монтажного комплекта.

4.2. Должен быть обеспечен достаточный доступ к водонагревателю со стороны подключения контура отопления. Также необходимо обеспечить достаточное место для возможности демонтажа арматуры подающей и заборной линии контура водоснабжения.

4.3. Электрические схемы подключения циркуляционного насоса и ТЭНа



Рис. 2

1. Клемма термостата «1» – включение насоса
2. Клемма термостата «2» – выключение насоса
3. Насос подачи теплоносителя в бойлер (поставляется отдельно)
- С. Электропитание 220В / 50Гц

- TR1. Предельный термостат 95°С
 TR2. Регулировочный термостат (30-90°С)
 L1. Сигнализационная лампа работы ТЭНа
 Н1. ТЭН
 TR3. Регулировочный термостат (30-90°С)

4.4. Присоединение контура системы отопления

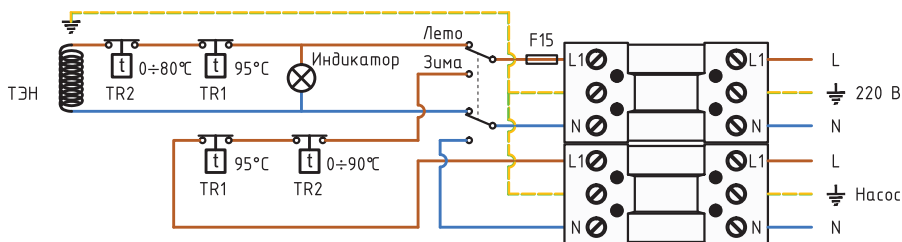

Рис. 3 (WHE)



Рис. 3-1 (WHE W)

1. Кран заполнения системы
2. Предохранительный клапан 3 бар
3. Расширительный бак
4. Сливной кран
5. Отсечной кран системы отопления
6. Комнатный термостат
7. Дополнительная автоматика управления
8. Циркуляционный насос бойлера
9. Циркуляционный насос системы отопления
10. Общий насос системы отопления и бойлера
11. Трехходовой клапан с электроприводом

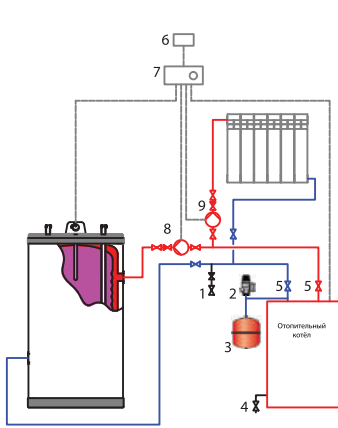
4.5. Присоединение контура ГВС

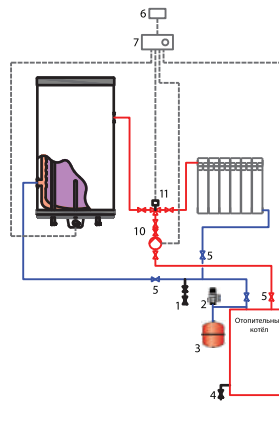

Рис. 4 (WHE)



Рис. 4-1 (WHE W)

1. Отсекающий кран
2. Регулятор давления
3. Обратный клапан
4. Расширительный бак
5. Предохранительный клапан
6. Сливной кран
7. Термостатический смеситель
8. Циркуляционный насос ГВС
9. Точка водоразбора

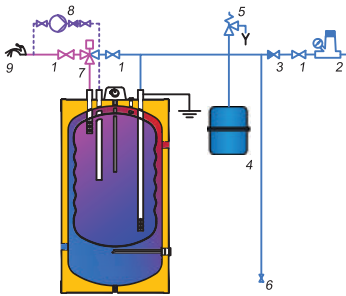
ВНИМАНИЕ!!

Установка предохранительных устройств на контур нагрева санитарной воды обязательна!

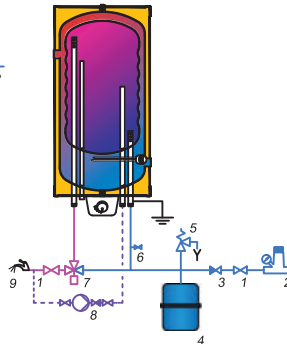
4.6 Для предотвращения попадания воды на корпус водонагревателя предохранительное устройство не должно устанавливаться непосредственно над водонагревателем.

4.7 Трубопровод подачи холодной санитарной воды в бойлер должен присоединяться через группу безопасности, содержащую следующие устройства: отсекающий кран, обратный клапан, предохранительный клапан, расширительный бак системы ГВС.

4.8. Установка расширительного бака в контур ГВС предотвращает срабатывание предохранительного клапана, и, следовательно, потерю воды.

4.9. Необходимый объем расширительного бака:

12 л - модели WHE, WHE W 150;

18 л - модели WHE, WHE W 200/250;

24 л - модель WHE 300;

5. ВВОД В ЭКСПЛУАТАЦИЮ И ОТКЛЮЧЕНИЕ

ВНИМАНИЕ!!

Перед заполнением контура отопления необходимо обязательно заполнить контур водоснабжения. Контур отопления и контур водоснабжения должны быть заполнены перед использованием водонагревателя.

5.1. Заполнение контура санитарной горячей воды

5.1.1. Откройте запорный вентиль для заполнения.

5.1.2. Удалите воздух из контура ГВС через кран точки водоразбора. Проводите заполнение до стабилизации потока через точки водоразбора.

5.1.3. Закройте кран точки водоразбора .

5.2. Заполнение контура отопления.

5.2.1. Откройте дренажный кран контура отопления.

5.2.2. Откройте запорные краны на линиях подключения водонагревателя к системе отопления.

5.2.3. Удалите воздух из контура через воздухоудалитель в водонагревателе, или иное подобное устройство .

5.2.4. Следуйте указаниям инструкции по заполнению, поставляемой вместе с котлом.

5.2.5. После заполнения системы закройте дренажный кран контура отопления

ВНИМАНИЕ!!

Если в контуре отопления используется специальная жидкость для систем отопления (антифриз), запросите у ее производителя совместимость с конструктивными материалами бойлера.

5.3 Термостат водонагревателя установлен на заводе на минимальную температуру в диапазоне, от 30 до 90°C. Для увеличения температуры настройки вращайте ручку по часовой стрелке. Для уменьшения температуры настройки вращайте ручку против часовой стрелки. Температура на термостате водонагревателя должна быть меньше, чем температура выставленная на котле.

ВНИМАНИЕ!!

Перед запуском обязательно проверить

1. Предохранительная арматура контура отопления и ГВС установлена и присоединена к сливам в канализацию.

2. Контур водоснабжения и контур отопления заполнены водой.

3. Патрубки холодной и горячей воды контура ГВС правильно присоединены к водонагревателю.

4. Подающая и обратная магистрали контура отопления правильно присоединены к водонагревателю.

5. Электрические подключения выполнены правильно.

6. Термостат бойлера настроен в соответствии с настоящей инструкцией.

7. Соединения проверены и герметичны.

5.4. Необходимо сливать водонагреватель, если оборудование не эксплуатируется в зимний период, так как возникает риск повреждения в результате замерзания воды. Если в контуре отопления используется антифриз, необходимо слить только воду из контура водоснабжения. Перед сливом контура водоснабжения убедитесь, что давление в системе отопления понижено до атмосферного, во избежание сдавливания внутреннего бака. Если в системе отопления используется вода, необходимо слить контур отопления и контур водоснабжения. Перед сливом жидкостей системы отопления и ГВС необходимо произвести демонтаж электропроводки подключенной к водонагревателю.

Для слива санитарной воды необходимо открыть смеситель горячей воды и сливной кран.

6. ТЕХНИЧЕСКОЕ ОБСЛУЖИВАНИЕ

6.1 Ежемесячное обслуживание оборудования проводит пользователь.

В рамках проверки, необходимо проконтролировать давление в контуре отопления, оно должно быть в пределах от 0,7 до 3,0 бар.

Провести осмотр запорно-предохранительной арматуры, трубопроводов и фитингов на предмет возможных утечек.

6.2. Ежегодное обслуживание производится только специализированной организацией. При обслуживании проверяется работоспособность всех узлов необходимых для нормальной эксплуатации изделия, в том числе и работоспособность компонентов водонагревателя.

7. ГАРАНТИЙНЫЕ ОБЯЗАТЕЛЬСТВА

Изготовитель гарантирует соответствие водонагревателей серии WHE, WHE W требованиям безопасности, при условии соблюдения потребителем правил транспортировки, хранения, монтажа и эксплуатации. Гарантийный срок – 1 год со дня продажи.

Гарантия распространяется на все дефекты, возникшие по вине завода-изготовителя.

Гарантия не распространяется на дефекты, возникшие по вине потребителя в результате нарушения правил установки и эксплуатации, а также при наличии механических повреждений.

Срок службы изделия - 10 лет при соблюдении условий монтажа и эксплуатации.

По вопросам продаж и поддержки обращайтесь:

Архангельск (8182)63-90-72
Астана +7(7172)727-132
Белгород (4722)40-23-64
Брянск (4832)59-03-52
Владивосток (423)249-28-31
Волгоград (844)278-03-48
Вологда (8172)26-41-59
Воронеж (473)204-51-73
Екатеринбург (343)384-55-89
Иваново (4932)77-34-06
Ижевск (3412)26-03-58
Казань (843)206-01-48

Калининград (4012)72-03-81
Калуга (4842)92-23-67
Кемерово (3842)65-04-62
Киров (8332)68-02-04
Краснодар (861)203-40-90
Красноярск (391)204-63-61
Курск (4712)77-13-04
Липецк (4742)52-20-81
Магнитогорск (3519)55-03-13
Москва (495)268-04-70
Мурманск (8152)59-64-93
Набережные Челны (8552)20-53-41

Нижний Новгород (831)429-08-12
Новокузнецк (3843)20-46-81
Новосибирск (383)227-86-73
Орел (4862)44-53-42
Оренбург (3532)37-68-04
Пенза (8412)22-31-16
Пермь (342)205-81-47
Ростов-на-Дону (863)308-18-15
Рязань (4912)46-61-64
Самара (846)206-03-16
Санкт-Петербург (812)309-46-40
Саратов (845)249-38-78

Смоленск (4812)29-41-54
Сочи (862)225-72-31
Ставрополь (8652)20-65-13
Тверь (4822)63-31-35
Томск (3822)98-41-53
Тула (4872)74-02-29
Тюмень (3452)66-21-18
Ульяновск (8422)24-23-59
Уфа (347)229-48-12
Челябинск (351)202-03-61
Череповец (8202)49-02-64
Ярославль (4852)69-52-93

Единый адрес: wrs@nt-rt.ru || www.wester.nt-rt.ru